

THOMSON

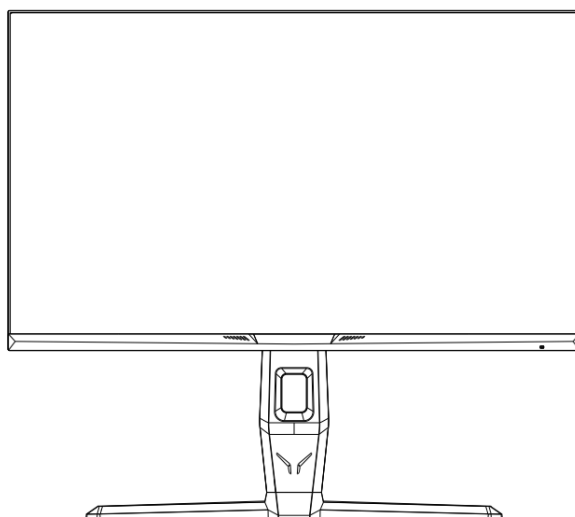

QHD spēļu monitors

M27QG5Y14



tv.mythomson.com



[tv.mythomson.com/
en/Support/FAQs/](https://tv.mythomson.com/en/Support/FAQs/)



[tv.mythomson.com/
Support/Product-Registration/](https://tv.mythomson.com/Support/Product-Registration/)

SVARĪGI

PIRMS MONITORA LIETOŠANAS RŪPĪGI IZLASIET ŠO ROKASGRĀMATU UN SAGLABĀJIET TO TURPMĀKAI ATSAUCEI.
KRĀSA UN IZSKATS VAR ATŠKIRTIES ATKARĪBĀ NO KONKRĒTĀ PRODUKTA MODEĻA.
SPECIFIKĀCIJAS VAR TIKT MAINĪTAS NĀKOTNĒ, LAI UZLABOTU VEIKTSPĒJU BEZ IEPRIEKŠĒJA BRĪDINĀJUMA.

Saturs

1 Svarīga informācija par izstrādājumu	3
2 BRĪDINĀJUMS.....	3
3 Iepakojums	6
4 Pamatnes uzstādīšana.....	7
5 Monitora pārnēsāšana un pacelšana	7
6 Uzstādīšana uz galda	8
7 Noregulējiet lenķi	9
8 Uzstādīšana pie sienas	10
9 Kabeļu savienojums	10
10 Paneļa vadība.....	12
11 Ekrāna displeja (OSD) izvēlnes izmantošana	12
12 Videi draudzīgas Thomson monitora lietošanas padomi.....	14
13 Citi	15
14 Problēmu novēršana	16
15 Tehniskās specifikācijas	17
15.1 Valsts ierobežojumi.....	17
15.2 Licence.....	18

1 Svarīga informācija par izstrādājumu

Pirms ierīces lietošanas izlasiet lietošanas instrukciju un saglabāiet to vēlākai lietošanai. Iekārta ar šo simbolu ir II klases vai dubultas izolācijas elektroierīce. Tā ir konstruēta tā, ka tai nav nepieciešams drošības savienojums ar elektrisko zemējumu.

Uzglabāšana

Jūsu ierīce pirms nosūtīšanas ir rūpīgi pārbaudīta un iepakota. Izpakošanas laikā pārlicinieties, ka ir pievienotas visas detaļas, un turiet iepakojumu bērniem nepieejamā vietā. Mēs iesakām saglabāt kartona iepakojumu garantijas laikā, lai ierīce būtu pilnībā aizsargāta remonta vai garantijas gadījumā.

EEIA direktīva

Šis marķējums norāda, ka šo produktu nedrīkst izmest kopā ar citiem sadzīves atkritumiem visā ES. Lūdzu, pārstrādājiet to atbildīgi, lai veicinātu ilgtspējīgu materiālu resursu atkārtotu izmantošanu. Lai nodotu lietotu ierīci atpakaļ, izmantojiet atgriešanas un savākšanas sistēmas vai sazinieties ar mazumtirgotāju, pie kura iegādājāties šo izstrādājumu.

Paredzēts lietošanai tikai iekštelpās ES dalībvalstīs un EBTA valstīs.

AT BE BG CH CY CZ DE DK EE ES FI FR GR HR HU IE IS IT LI LT LU LV MT NL NO PL PT RO SI SK SE TR UK (NI)

Atbalsts

Biežāk uzdotie jautājumi, rokasgrāmatas, palīdzība un atbalsts:

tv.mythomson.com/support

Drošības informācija

Ekstrēmos laikapstākļos (vētra, zibens) un ilgstošas dīkstāves gadījumā (dodoties atvaļinājumā) atvienojiet izstrādājumu no elektrotīkla.

Tikla kontaktdakšu izmanto, lai atvienotu monitoru no elektrotīkla, un tāpēc tai jābūt viegli lietojamai. Ja monitors nav elektriski atvienots no elektrotīkla, ierīce joprojām patērē enerģiju visās situācijās, pat ja izstrādājums atrodas gaidīšanas režīmā vai ir izslēgts.

Svarīgi: Pirms uzstādīšanas vai ekspluatācijas pilnībā izlasiet šos norādījumus.

2 BRĪDINĀJUMS

Šo ierīci ir paredzēts lietot personām (tostarp bērniem), kas spēj/prot lietot šādu ierīci bez uzraudzības, ja vien par viņu drošību atbildīgā persona nav sniegusi uzraudzību vai norādījumus par ierīces lietošanu.

- Nenovietojiet šo izstrādājumu elektrisko sildītāju vai radiatoru tuvumā vai virs tiem, kā arī vietās, kas pakļautas tiešiem saules stariem.
- Izstrādājuma tuvumā nenovietojiet priekšmetus, kas rada karstumu (piemēram, sveces, pelnu traukus, vīraku, uzliesmojošas gāzes vai sprādzienbīstamas vielas u. c.).
- Nenovietojiet uz monitora traukus ar ūdeni, jo tas var izraisīt ugunsgrēka vai elektriskās strāvas trieciena risku.

- Nepakļaujiet izstrādājumu eļļainu vielu vai ķīmisku vielu iedarbībai, jo tas var izraisīt izstrādājuma koroziju.
- Nepakļaujiet šo izstrādājumu lietus iedarbībai vai ūdens tuvumā (piemēram, vannā, izlietnē, virtuves izlietnē, veļas mazgātavas izlietnē, mitrā pagrabā, peldbaseinā).
- Ja izstrādājums nejauši samirkst, nedarbojas normāli, jo īpaši, ja tas izdala neparastu skaņu vai smaržu, nekavējoties atvienojiet strāvas kontaktligzdas kontaktdakšu un sazinieties ar pilnvaroto izplatītāju vai servisa centru, lai saņemtu turpmāku palīdzību.
- Tīrot monitoru, izmantojiet sausu, mīkstu drānu, kas nesatur uzliesmojošas vielas. Pirms tīrīšanas noteikti atvienojiet strāvas vadu vai strāvas adapteri.
- Nepārslogojiet sienas kontaktligzdas, pagarinātājus vai iebūvētās kontaktligzdas, jo tas var izraisīt ugunsgrēku vai elektrošoku.
- Strāvas vads vai strāvas adapteris jānovieto vietā, kur uz tā nevar uzkāpt vai saspiest ar priekšmetiem virs vai blakus, un īpaša uzmanība jāpievērš vadiem pie kontaktdakšas, iebūvētajām ērtību ligzdām un monitora kontaktligzdas.
- Pirms pieslēgt maiņstrāvas barošanas kabeli pie barošanas adaptera vai monitora barošanas interfeisa (atkarībā no faktiskā produkta stila), pārlicinieties, vai jūsu vietējais barošanas avots atbilst barošanas adaptera vai monitora ieejas sprieguma prasībām. Nepieskarities šī izstrādājuma iekšpusei, lai izvairītos no elektriskās strāvas trieciena. Šī izstrādājuma vāku drīkst atvērt tikai kvalificēti tehniķi.
- Strāvas vada kontaktdakšu spraudnim jābūt viegli pieejamam. Nenovietojiet monitoru, mēbeles utt. uz barošanas kabeļa. Bojāts strāvas vads/dakša var izraisīt ugunsgrēku vai radīt elektriskās strāvas triecienu. Ar barošanas kabeli jārikojas, turoties pie kontaktdakšas, neatvienojiet monitoru no tīkla, velkot barošanas kabeli. Nekad nepieskarities strāvas vadam/ kontaktdakšai ar slapjām rokām, jo tas var izraisīt īssavienojumu vai elektrošoku. Nekad neveidojiet mezglu strāvas vadā un nesavienojiet to ar citiem vadiem. Ja tas ir bojāts, tas ir jānomaina, to drīkst darīt tikai kvalificēts personāls.
- NEKAD novietojiet monitoru uz auduma vai citiem materiāliem, kas var atrasties starp monitora komplektu un atbalsta mēbelēm.
- Nenovietojiet monitoru uz grīdas un slīpām virsmām.
- Ja plānojat atstāt monitoru neizmantotu uz ilgāku laiku vai ja esat prom no mājām (īpaši, ja mājās ir bērni, vecāki cilvēki vai cilvēki ar invaliditāti), noteikti atvienojiet strāvas kontaktdakšu vai strāvas adapteri no kontaktligzdas.
- Uzkrājušies putekļi var izraisīt dzirksteles un karstumu no strāvas vada vai strāvas adaptera vai izraisīt strāvas vada vai strāvas adaptera izolācijas pasliktināšanos, kā rezultātā var rasties elektrošoks, noplūde vai ugunsgrēks.
- Pēc monitora pārvietošanas no aukstas vietas uz siltu vietu, pirms ieslēgšanas ļaujiet tam kādu laiku nostāvēties, lai kondensāts pilnībā izkliedētos un izžūtu.
- Ja plānojat uzstādīt šo izstrādājumu puteļainā, augstas vai zemas temperatūras, augsta mitruma, ķīmiskas vielas saturošā vidē un diennakts lietošanas vietās (piemēram, lidostās, dzelzceļa stacijās u. c.), noteikti sazinieties ar pilnvaroto servisa centru, lai saņemtu papildu palīdzību. Pretējā gadījumā monitors var tikt nopietni bojāts.
- Bērniem ir aizliegts kāpt uz šī produkta.
- Neuzstādiet šo ierīci nestabilā vietā, piemēram, nestabilā plauktā, slīpā grīdā vai vietā, kas pakļauta ārējai vibrācijai.
- Uzmanīgi piestipriniet kājiņas / statīvu izstrādājumam. Ja statīvs ir aprīkots ar skrūvēm, stingri pievelciet skrūves, lai novērstu monitora sasvēršanos. Nepievelciet skrūves pārāk cieši.
- Nenovietojiet monitoru uz grīdas un slīpām virsmām.

- Lai izvairītos no nosmakšanas briesmām, glabājiet plastmasas maisiņus zīdaiņiem, bērniem un mājdzīvniekiem nepieejamā vietā.

PĒC VISAIS - NEKAD neļaujiet nevienam, īpaši bērniem, stumt vai trāpīt ekrānā, iebāzt neko korpusa caurumos, spraugās vai citos atvērumos.



LIETOTĀJU IETEIKUMI

Pamatojoties uz Likumdošanas dekrētu Nr. 49, 2014. gada 14. marts

"Direktīvas 2012/19/ES par elektrisko un elektronisko iekārtu atkritumiem (EEIA) izpilde"

Šis marķējums norāda, ka šo produktu nedrīkst apglabāt kopā ar citiem sadzīves atkritumiem, bet tas jāapglabā atsevišķi no citiem atkritumiem. Tāpēc lietotājam izstrādājums ar visām būtiskajām sastāvdaļām jānodod elektrisko un elektronisko atkritumu pārstrādes centros vai jānodod atpakaļ mazumtirgotājam, lai iegādātos jaunu līdzvērtīga tipa izstrādājumu proporcijā 1 pret 1, vai 1 pret 0 izstrādājumiem, kuru sānu izmērs ir mazāks par 25 cm. Pareiza vecās ierīces utilizācija palīdzēs novērst iespējamo kaitējumu videi un cilvēku veselībai, kā arī atbalstīs materiālu pārstrādi. Nelikumīga izstrādājuma iznīcināšana lietotājiem ir saistīta ar administratīvām sankcijām, pamatojoties uz Likumdošanas dekrētu Nr. 49, kas datēts ar 2014. gada 14. martu.

Darba temperatūra: -10°C ~ 35°C

Šī iekārta atbilst nekontrolētā vidē noteiktajiem starojuma iedarbības ierobežojumiem. Šī iekārta jāuzstāda un jālieto, ievērojot vismaz 20 cm attālumu starp radiatoru un ķermeni.



Careca Italia SpA paziņo, ka šis produkts atbilst Direktīvai 2014/30/ES, Direktīvai 2014/35/ES, Direktīvai 2009/125/EK, Direktīvai (ES) 2017/1369, Direktīvai 2011/65/ES un tās atjauninājumiem.

Pilns ES atbilstības deklarācijas teksts ir pieejams tiešsaistē.

3 Iepakojums

1. Lūdzu, pārbaudiet, vai monitora komplektā ir iekļauti visi elementi. Ja kādu elementu trūkst, savlaicīgi sazinieties ar izplatītāju.
2. Vienuma krāsa un forma var atšķirties atkarībā no modeļa.
3. Piegādātie kabeļi var atšķirties atkarībā no iegādātā produkta.

Rokasgrāmata	Ātrās palaišanas ceļvedis	Garantijas karte
Kabeļi	USB-A uz USB-B	Attiecas tikai uz monitoriem ar USB-B pieslēgvietām. Ne visiem modeļiem ir USB-B kabelis, šo piederumu var iegādāties atsevišķi.
Kabeļi	HDMI kabelis	Attiecas tikai uz monitoriem ar HDMI pieslēgvietām. Ne visiem modeļiem ir HDMI kabelis, šo piederumu var iegādāties atsevišķi.
Citi	Adapteris	Barošanas kabelis

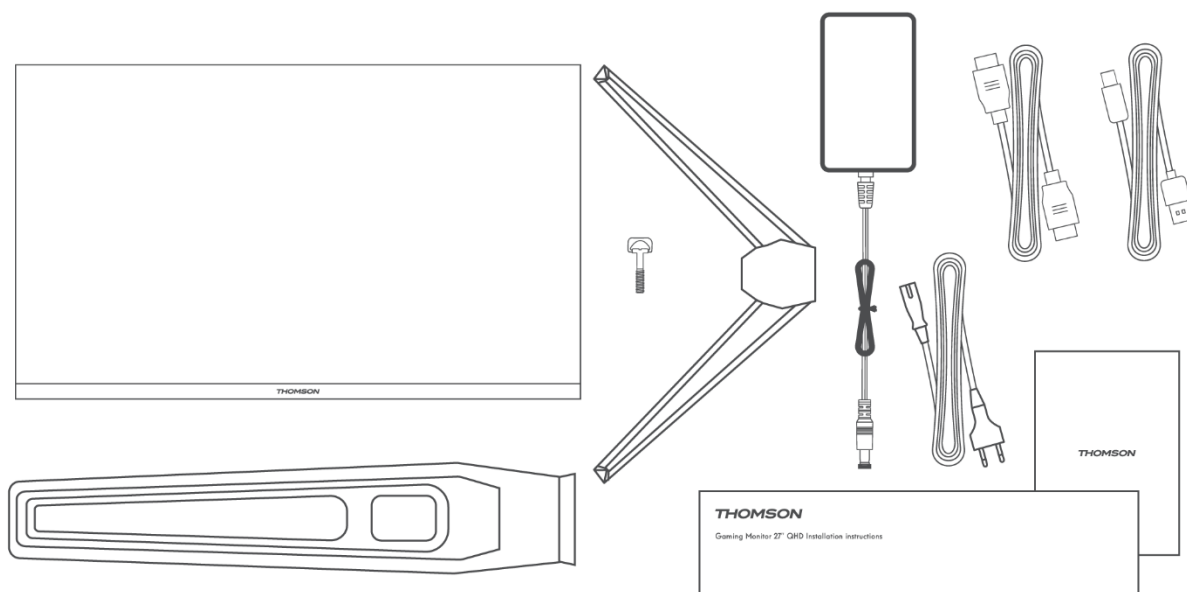

4 Pamatnes uzstādīšana

Lai saņemtu norādījumus par monitora izcelšanu no iepakojuma, skatiet Ātrās uzstādīšanas rokasgrāmatu (QIG). Salikt monitoru uz līdzenas virsmas un novietot to uz auduma.

(*Monitora funkcijas var atšķirties atkarībā no modeļa, noteicošais ir faktiskais produkts)

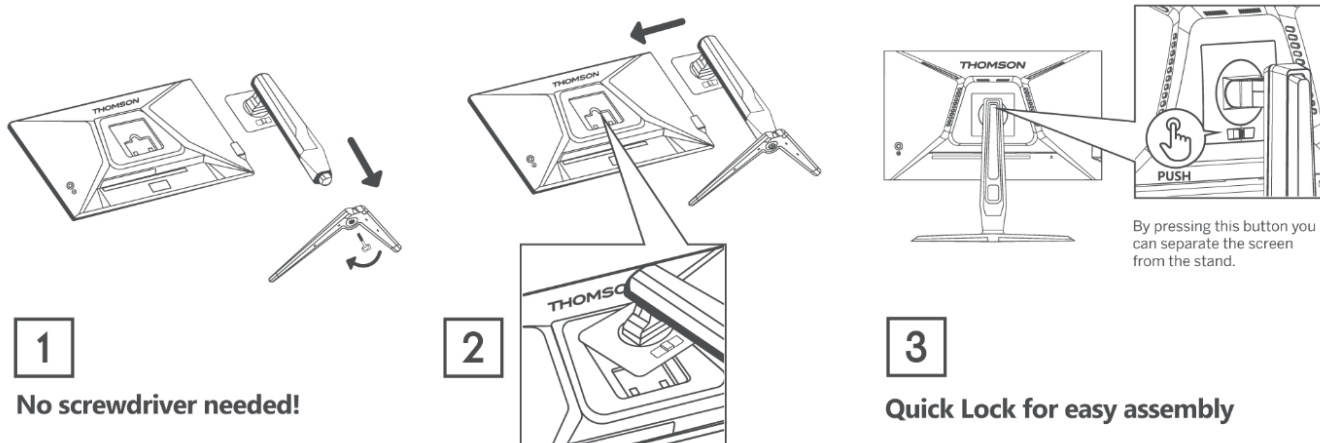

5 Monitora pārnēsāšana un pacelšana

Lai nodrošinātu drošu monitora transportēšanu un novērstu skrāpējumus vai bojājumus, ievērojiet šos norādījumus neatkarīgi no tā formas un izmēra.

- Pirms monitora nodošanas, lūdzu, ievietojiet to oriģinālajā kastē/iekājumā.
- Pirms jebkādu darbību veikšanas ar monitoru atvienojiet barošanas kabeli un citus kabeļus.
- Stingri turiet monitora apakšējo un sānu daļu. Neturiet pašu paneli.
- Pārliecinieties, ka ekrāns nav vērsts pret asiem priekšmetiem un atrodas drošā attālumā no citiem materiāliem, kas varētu to sabojāt.
- Lai pareizi pārvietotu monitoru, pārliecinieties, ka tas atrodas vertikālā stāvoklī, nevis uz sāniem.

6 Uzstādīšana uz galda

Pēc monitora montāžas novietojiet to uz galda vertikālā stāvoklī. Lai nodrošinātu pietiekamu ventilāciju, monitoram jāatrodas vismaz 100 mm attālumā no sienām.

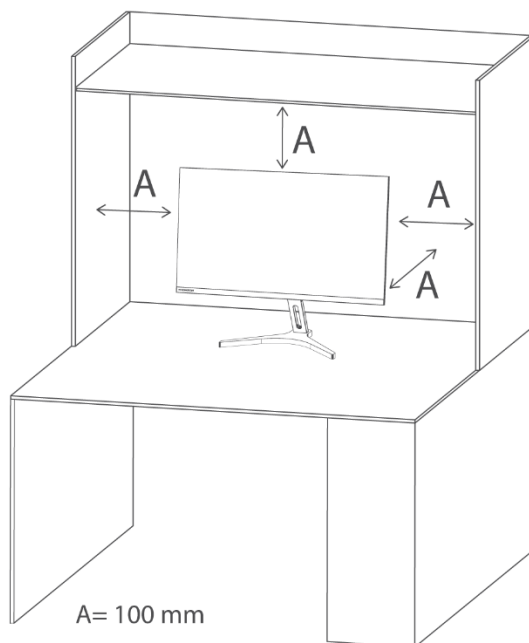

7 Noregulējiet leņķi

- Zīmējumi ir tikai uzskates materiāls, un, lūdzu, skatiet faktisko monitoru.
- Ekrāna leņķi var regulēt par 5° uz priekšu un 15° uz aizmuguri, lai nodrošinātu ērtu leņķi.
- Pielāgojot monitora leņķi, uzmanieties, lai nepieskartos ekrāna zonai vai nespiestu to.

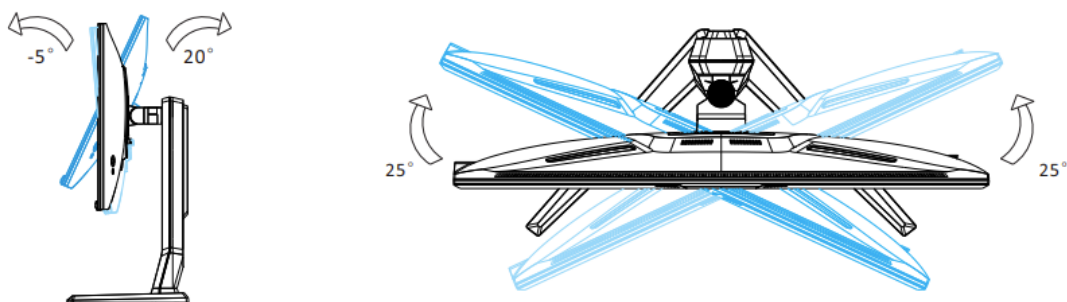

Tilt angle of the monitor head: $-5^{\circ} \sim 20^{\circ}$

Swivel angle of the monitor head: $L25^{\circ}, R25^{\circ}$

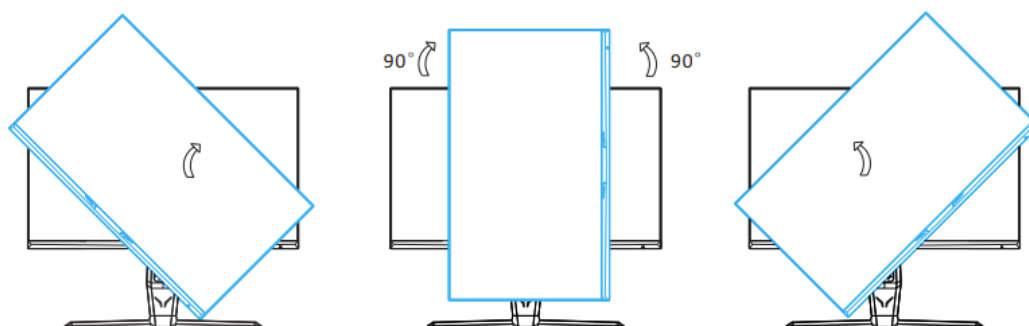

Pivot angle of the monitor head: $-90^{\circ} \sim +90^{\circ}$

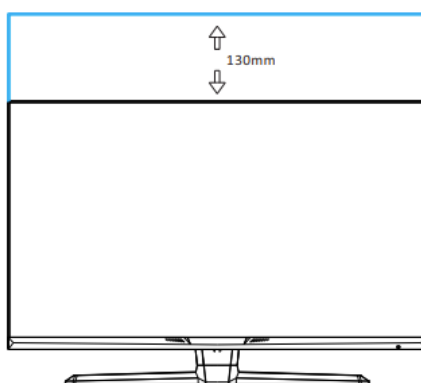

Height adjustment monitor head: 0-130 mm

8 Uzstādīšana pie sienas

Monitors atbilst sienas stiprinājuma plāksnes vai citu saderīgu ierīču specifikācijām.

Lai nodrošinātu pietiekamu ventilāciju, monitoram jābūt uzstādītam tā, lai katrā monitora pusē būtu vismaz 100 mm vietas un 100 mm attālumā no sienas. Skrūvēm, monitora plāksnei vai citām saderīgām ierīcēm jābūt VESA sertificētām un izmantojamām saskaņā ar VESA standartiem.

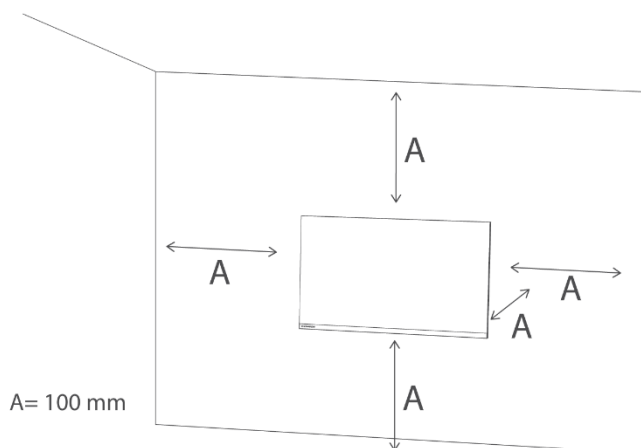

Piezīme: sienas stiprinājuma plāksne vai citas saderīgas ierīces **nav iekļautas** monitora komplektācijā.

9 Kabeļu savienojums

Atkarībā no produkta modeļa konfigurācijas informācija monitora aizmugurē var atšķirties.

Pirms produkta pievienošanas noteikti izlasiet šo informāciju.

1. Pirms izstrādājuma pievienošanas pārbaudiet piegādātā(-o) signāla kabeļa(-u) abus savienotājus, kā arī izstrādājuma un ārējo ierīču savienotāju formu un atrašanās vietu.
2. Pirms izstrādājuma pievienošanas pārlicinieties, ka strāvas vads nav saliekts vai bojāts.
3. Savienojiet strāvas vadu ar izstrādājumu un pievienojiet to sienas kontaktligzdai. Ja pamanāt jebkādu neparastu izstrādājuma darbību, nekavējoties atvienojiet to no tīkla un sazinieties ar izplatītāju.
4. Pēc izstrādājuma pievienošanas noteikti izlasiet rokasgrāmatu, lai iepazītos ar izstrādājuma funkcijām, piesardzības pasākumiem un citu informāciju, kas nepieciešama, lai pareizi izmantotu izstrādājumu.

HDMI	HDMI: izmantojot HDMI kabeli, savienojiet izstrādājuma HDMI portu ar citas ierīces HDMI OUT portu, kuru vēlaties pievienot.	Austiņas	Austiņu OUT: Izmantojiet austiņu kontaktdakšu spraudni, lai izveidotu savienojumu ar austiņu OUT ligzdu.
DP	DP: Izmantojot DisplayPort (DP) kabeli, savienojiet produkta DP portu ar citas ierīces DP OUT portu, ko vēlaties pievienot.	DC IN	DC IN 12V: Izmantojiet komplektā iekļauto adapteri, lai pieslēgtu portu. Ņemiet vērā, ka šī pieslēgvietā atbalsta tikai 12V. Ja adapteris nav oriģināls, lūdzu, konsultējieties ar pilnvaroto servisa centru.
USB-B 3.0	Lai savienotu monitoru ar datoru, izmantojiet USB-B 3.0 kabeli. Kad šis kabelis ir pievienots, varat izmantot monitora USB-A 3.0 savienotājus.	USB-A 3.0	Pievienojiet USB perifērijas ierīces, piemēram, peli, tastatūru un citus piederumus. Piezīme: lai izmantotu šos portus, vispirms ir jāpievieno USB-B 3.0 kabelis.

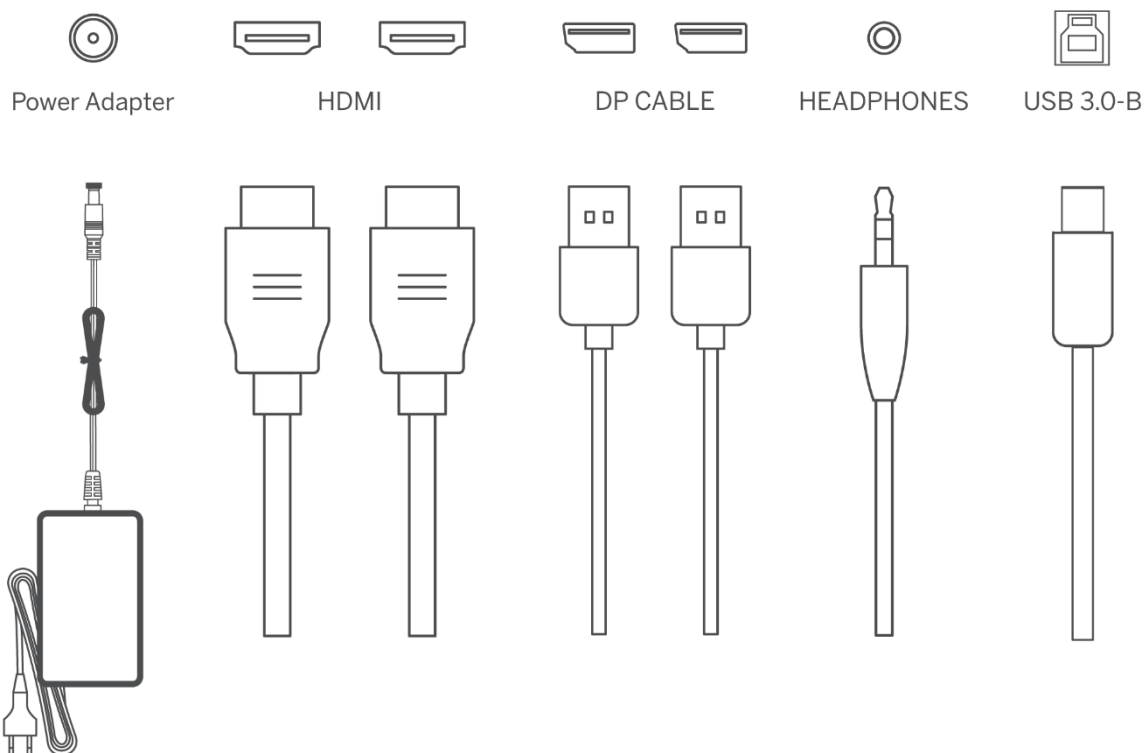

10 Paneļa vadība

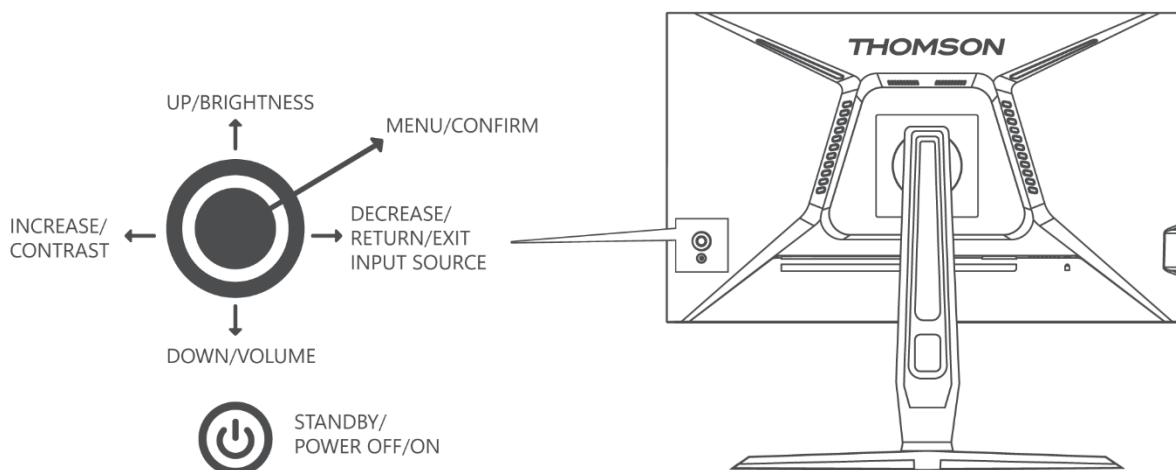

11 Ekrāna displeja (OSD) izvēlnes izmantošana

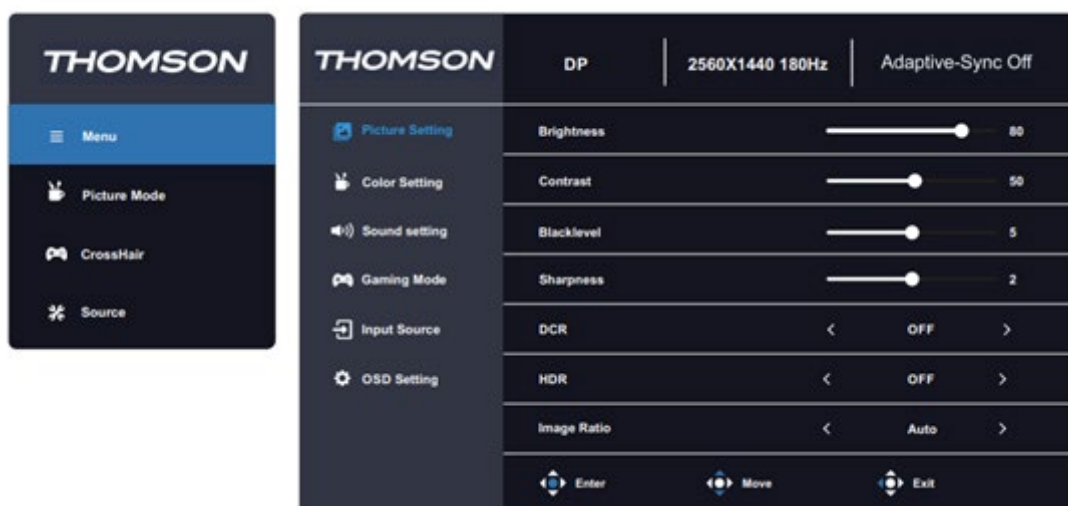

1. Lai skatītu OSD izvēlni, nospiediet navigācijas pogu monitora aizmugurē.
2. Lai pārvietotos pa izvēlni, nospiediet taustiņus uz augšu/uz leju.
3. Lai atlasītu iestatījumu cilni, nospiediet navigācijas pogu vai labo taustiņu.
4. Lai pielāgotu iestatījumus, izvēlieties vienu no tiem un izmantojiet labajā/ kreisajā pusē esošos taustiņus.
5. Lai atgrieztos iepriekšējā izvēlnē, nospiediet kreiso taustiņu.
6. Lai izietu no OSD izvēlnes, nospiediet kreiso taustiņu, līdz izejat.

Galvenā izvēlne	Apakšizvēlnes	Iespējas	Apraksts
Attēlu iestatīšana	Spilgtums	0-100	Displeja spilgtuma regulēšana
	Kontrasts	0-100	Displeja kontrasta regulēšana
	Blacklevel	0-10	Pielāgojiet melnās krāsas dziļumu
	Asums	0-4	Displeja asuma regulēšana
	DCR	Ieslēgts/izslēgts	Dinamiskā kontrasta koeficienta (DCR) funkcijas ieslēgšana/izslēgšana
	HDR	Ieslēgts/izslēgts	Augsta dinamiskā diapazona (HDR) ieslēgšana/izslēgšana
	Attēlu attiecība	Auto/16:9/4:3	Displeja proporciju iestatīšana
Krāsu iestatīšana	Attēlu režīms	Energy Star/Standarts/ Filmas/ Birojs/FPS/ RTS/Racing/sRGB	Izvēlieties iepriekš iestatīto attēla režīmu
	Gamma	Izslēgts/1,8/2,0/2,2/2,4	Ekrāna gamma līmeņa pielāgošana
	Zema zilā gaisma	Izslēgts / vājš / vidējs / Spēcīgs	Displeja zilās gaismas līmeņa regulēšana
	Krāsu temperatūra	Warm/User/ Vēss/normāls	Displeja krāsu temperatūras regulēšana
	Sarkanais	0-100	RGB parametru pielāgošana
	Zaļā	0-100	
	Zilais	0-100	
Skaņas iestatīšana	Tilpums	0-100	Audio skaļuma regulēšana
	Izslēgt mikrofonu	Ieslēgts/izslēgts	Atslēgt vai ieslēgt audio izvadi
Spēļu režīms	Adaptīvā sinhronizācija	Ieslēgts/izslēgts	
	Reakcijas laiks	Izslēgts/Fast/Extreme	
	MPRT		
	CrossHair	Izslēgts/CH1/CH2/ CH3/CH4	
	Taimeris	Izslēgts/15:00/30:00/ 45:00/60:00	
	Atsvaidzināšanas ātrums	Izslēgts/augšējais kreisais/augšējais	

		labais/apakšējais kreisais/apakšējais labais	
Ieejas avots	Auto	ieslēgts/izslēgts	Ļauj monitoram automātiski pārslēgties uz jaunāko aktīvo ieeju.
	Ievades izvēle	HDMI/VGA	Izvēlieties monitora ievadi
OSD iestatījumi	Valoda	Angļu valodā Spāņu Franču Itāļu Vācu Ungāru Portugāļu	OSD izvēlnes valodas iestatīšana
	H.Pozīcija	0-100	Iestatiet OSD horizontālo pozīciju
	V.Pozīcija	0-100	Iestatiet OSD vertikālo pozīciju
	Laika pārtraukums	0-60	Iestatiet, cik ilgi OSD ir aktīvs, sekundēs.
	Pārredzamība	0-100	OSD caurspīdīguma vērtības pielāgošana
	DDC/CI	ieslēgts/izslēgts	Ļauj ierīcei kontrolēt displeja iestatījumus.
	RGB LED	Izslēgts/skrējiens Zirgs/Dusmas/Krāsa Pilna/Sarkana/Zaļa/Zila/Zila/ Zilā/ violetā/ dzeltenā krāsā/ Skrējējs zirgs 1	Izvēlieties vienu no iepriekš iestatītajiem LED apgaismojuma iestatījumiem monitora aizmugurē.
	Atiestatīt	NAV PIEMĒROJAMS	Monitora konfigurāciju atiestatīšana

12 Videi draudzīgas Thomson monitora lietošanas padomi

Lai samazinātu enerģijas patēriņu un samazinātu ietekmi uz vidi, lietojot monitoru Thomson, ievērojiet šos vienkāršos videi draudzīgos paņēmienus:

- **Aktivizēt enerģijas taupīšanas režīmu:** Lai samazinātu enerģijas patēriņu, kad monitors netiek lietots, aktivizējiet monitora **taupības režīmu**. Šis iestatījums palīdz samazināt spilgtumu un taupīt enerģiju dīkstāves periodos.

- **Pielāgojiet spilgtumu un kontrastu:** Samaziniet spilgtuma un kontrasta iestatījumus līdz ērtākai vērtībai. Tas ne tikai samazina enerģijas patēriņu, bet arī paildzina monitora kalpošanas laiku.
- **Izslēgt, kad netiek izmantots:** Izslēdziet monitoru, kad esat beidzis tā lietošanu, jo īpaši ilgāku neaktivitātes periodu laikā. Alternatīvi iestatiet īsāku **miega režīmu** vai automātiskās izslēgšanās taimerī.
- **Atvienojiet bezdarbības režīmā:** Atvienojiet monitoru no tīkla, ja tas netiek lietots ilgāku laiku, piemēram, atvaļinājuma vai ilgstošas prombūtnes laikā. Tas novērš fiktīvo enerģijas patēriņu.
- **Pareiza iznīcināšana:** Pēc monitora kalpošanas laika beigām atbildīgi nododiet monitoru otrreizējai pārstrādei, nogādājot to noteiktā elektronisko atkritumu savākšanas punktā saskaņā ar **EEIA direktīvu**. Tas nodrošina pareizu utilizāciju un veicina ilgtspējīgu materiālu atkārtotu izmantošanu.

13 Citi

Plug and Play funkcijas:

Šo monitoru var uzstādīt jebkurā saderīgā Plug and Play sistēmā.

Monitora un datorsistēmas mijiedarbība nodrošina optimālus darbības apstākļus un monitora iestatījumus.

Vairumā gadījumu monitora uzstādīšana notiks automātiski, ja vien lietotājs neizvēlas citu iestatījumu.

Pieņemami mirušie pikseli:

Šī izstrādājuma displejs ir izgatavots, izmantojot modernu pusvadītāju procesu ar precizitāti, kas pārsniedz 1 ppm (daļu uz miljonu).

Taču daži pikseli var būt pārāk spilgti vai tumši, ja tiek rādīta sarkana, zaļa, zila vai balta krāsa. Izmantojiet to, jo kvalitāte ir apmierinoša.

Šis aprīkojums ir B klases IT aprīkojums.

Mainoties lietotāja skatīšanās leņķim uz ekrānu, LED gaisma var būt redzama uz izstrādājuma rāmja malas, taču šī parādība nav kaitīga cilvēka ķermenim un neietekmē izstrādājuma īpašības un veiktspēju.



Lai izvairītos no dzirdes bojājumiem, ierobežojiet klausīšanās laiku līdz augstam skaļumam.

Brīdinājums

Nekad nenovietojiet monitora komplektu nestabilā vietā. Monitora komplekts var nokrist, radot nopietnus miesas bojājumus vai izraisot nāvi. No daudzām traumām, īpaši bērniem, var izvairīties, veicot vienkāršus piesardzības pasākumus, piemēram:

1. Izmantojiet monitora komplekta ražotāja ieteiktos skapjus vai statīvus.
2. Izmantojiet tikai tādas mēbeles, kas var droši noturēt monitora komplektu.

3. Pārliedcinieties, ka monitora komplekts nav pārkāpis pāri atbalsta mēbeļu malām.
4. Monitora komplektu nedrīkst novietot uz augstām mēbelēm (piemēram, skapjiem vai grāmatu plauktiem), neierīkojot gan mēbeles, gan monitora komplektu uz piemērota balsta.
5. Nenovietojiet monitora komplektu uz auduma vai citiem materiāliem, kas var atrasties starp monitora komplektu un atbalsta mēbelēm.
6. Izglītojiet bērnus par to, ka ir bīstami kāpt uz mēbelēm, lai sasniegtu monitora komplektu vai tā vadības ierīces.

Ja tiek saglabāts un pārvietots esošais monitoru komplekts, ir jāievēro tie paši iepriekš minētie apsvērumi.

Pie sienas montējamas skrūves: 22-24 collu M4, 28-70 collu M6, 75 collu M8.

Piezīme: Lai izvairītos no nokrišanas riska, nekariniet to leņķī.

Piezīme: Ja tiek izmantots sienas stiprinājuma balsts, uzstādīšanas augstums nedrīkst pārsniegt 2 m.

Piezīme: Neaizsedziet ventilācijas atveres.

Piezīme: Šī iekārta nav paredzēta izmantošanai uz mīkstiem balstiem (piemēram, gultas segām, segām utt.).

14 Problēmu novēršana

Parādās melns ekrāns/nevar ieslēgt produktu:

1. Lūdzu, pārbaudiet, vai strāvas adapteris ir pareizi pievienots.
2. Lūdzu, pārbaudiet, vai strāvas adapteris ir normāli pievienots 100-240 V maiņstrāvas kontaktligzdai.
3. Pārbaudiet, vai ekrānā tiek parādīta signāla noteikšanas kabeļa informācija, pārbaudiet kabeļa savienojumu starp pieslēgto sistēmu un šo monitoru.
4. Dažādas ievades:
 - a. Lūdzu, pārbaudiet, vai DP ieeja ir izvēlēta kā avots, ja DP kabeli pieslēdzat pēc tam, kad ir ieslēgta pievienotā sistēma. Atvienojiet un atkal pievienojiet DP kabeli, kamēr izmantojat pieslēgto sistēmu. Ekrānā var nebūt redzams attēls, jo dažas grafiskās kartes nevar izvadīt signālu. Šādā gadījumā pēc DP kabeļa pievienošanas restartējiet pieslēgto sistēmu un/vai atjauniniet grafiskās kartes draiverus.
 - b. Lūdzu, pārbaudiet, vai HDMI ieeja ir izvēlēta kā avots, ja HDMI kabeli pieslēdzat pēc tam, kad ir ieslēgta pievienotā sistēma. Atvienojiet un atkal pievienojiet HDMI kabeli, kamēr izmantojat pievienoto sistēmu. Ekrānā var nebūt redzams attēls, jo dažas grafiskās kartes nevar izvadīt signālu. Šādā gadījumā pēc HDMI kabeļa pievienošanas restartējiet pieslēgto sistēmu un/vai atjauniniet grafiskās kartes draiverus.

15 Tehniskās specifikācijas

	M24FB2Y14	M27FB5C14	M27FB7C14V	M24FG2Y14	M27QG5Y14
Darba spriegums	100-240 V, 50-60 Hz	100-240 V, 50-60 Hz	100-240 V, 50-60 Hz	100-240 V, 50-60 Hz	100-240 V, 50-60 Hz
Līdzstrāvas adapteris Specifikācijas (izeja)	12 V/2A, 24 W	12 V/3A, 36 W	24 V/5A, 120 W	12 V/3A, 36 W	12 V/5A, 60 W
Displeja rādīšanas biežums	100 Hz	100 Hz	100 Hz	180 Hz	180 Hz
Audio izejas jauda	nav	2 x 2	2 x 2	2 x 2	2 x 2
Enerģijas patēriņš (W)	20	31	31	31	55
Tīkla gaidīšanas režīmā patērētā jauda (W)	< 0,5	< 0,5	< 0,5	< 0,5	< 0,5
Svars (kg)	2.52	6.13	6.41	3.17	6.41
Monitora izmēri DxPxV (ar statīvu) (mm)	538 x 191 x 406	613 x 200 x 544	614 x 200 x 553	539 x 424 x 196	612 x 545 x 236
Monitora izmēri LxWxH (bez statīva) (mm)	538 x 43 x 319	613 x 53 x 364	614 x 49 x 365	614 x 49 x 365	612 x 363 x 58
Displejs	24"/60 cm	27"/69cm	27"/69 cm	24"/60 cm	27"/69 cm
Ekrāna izšķirtspēja	1920x1080 (FHD)	1920x1080 (FHD)	1920x1080 (FHD)	1920x1080 (FHD)	2560 x 1440 (QHD)

15.1 Valsts ierobežojumi

Paredzēts lietošanai tikai iekštelpās ES dalībvalstīs un EBTA valstīs.

AT	BE	BG	C	C	C	D	D	EE	ES	FI	FR
G	H	H	H	I	I	L	L	LU	LV	M	N
R	R	U	I	S	IT	LI	LT	APVIENOT	(NI	T	L
N	PL	PT	R	SI	SK	SE	TR	Ā)		
Ē			O					KARALISTE			

15.2 Licence



Ar nosacījumu, ka tiek veiktas izmaiņas. Nepārtrauktu pētījumu un izstrādes rezultātā var mainīties izstrādājumu tehniskās specifikācijas, dizains un izskats. Termins HDMI un HDMI High-Definition Multimedia Interface, kā arī HDMI logotips ir HDMI Licensing Administrator, Inc. preču zīmes vai reģistrētas preču zīmes ASV un citās valstīs. Visas tiesības aizsargātas. Visi produktu nosaukumi ir attiecīgo īpašnieku preču zīmes vai reģistrētas preču zīmes. ©2024 StreamView GmbH, Franz-Josefs-Kai 1, 1010 Vīne, Austrija. Par šī produkta ražošanu un pārdošanu atbild StreamView GmbH. THOMSON un THOMSON logotips ir preču zīmes, ko StreamView GmbH izmanto saskaņā ar licenci - papildu informācija www.thomson-brand.com.